

SVAŘOVAT  
PŘES ZÁMKY  
A ZABROUSIT

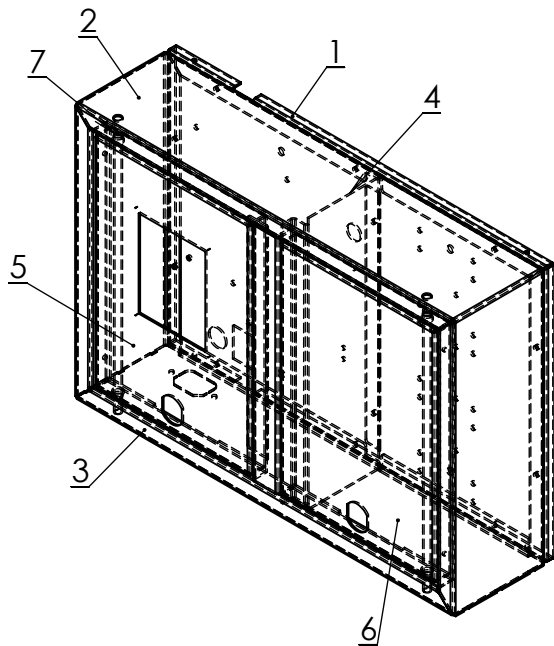
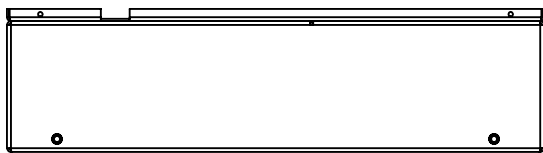

N:\HB Group\Skrinka na klíče\Modul řízení\Vykresy

POZ.	NÁZEV	MATERIÁL	POLOTOVAR	MN.
1	Zadní díl	11331.21	P 1,5x355x250	1
2	Horní díl	11331.21	P 1,5x827,5x122,5	1
3	Spodní díl	11331.21	P 1,5x355x122,5	1
4	Příčka modul řízení	11331.21	P 1,5x236x158	1
5	Velká dvířka	11331.21	P 1,5x169x228,2	1
6	Velká dvířka bez klávesnice	11331.21	P 1,5x169x228,2	1
7	Trubka	1.4301	Trubka 6x1	2
8	Kluzné ložisko	Polyamid 6.6		4
9	Šroub přívař. M4x25	Nerez A2		4
10	Nýt 3,2x10	Al		12
11	Zaslepovací zátka PGM-6	Polyamid 6.6		2

MATERIÁL	INDEX	ZMĚNA	DATUM	PODPIS
POLOTOVAR				
TOLEROVÁNÍ ISO 8015 ANO				
PŘESNOST ISO 2768 m K				
PROMÍTÁNÍ	K. J.	KS	MĚŘÍTKO	1:5
VYPRACOVAL Tomáš Valenta	SCHVÁLIL "	HMOTNOST 4035.46 g	KUSOVNÍK	
KONTROLOVAL	DATUM 22.09.2021	ST. V.	PLOCHA	
NÁZEV				
<b>Modul řízení</b>				
ČÍSLO VÝKRESU			ZAKÁZKA	
LIST 1 Z 1 LISTŮ				