

SVAŘOVAT
PŘES ZÁMKY
A ZABROUSIT

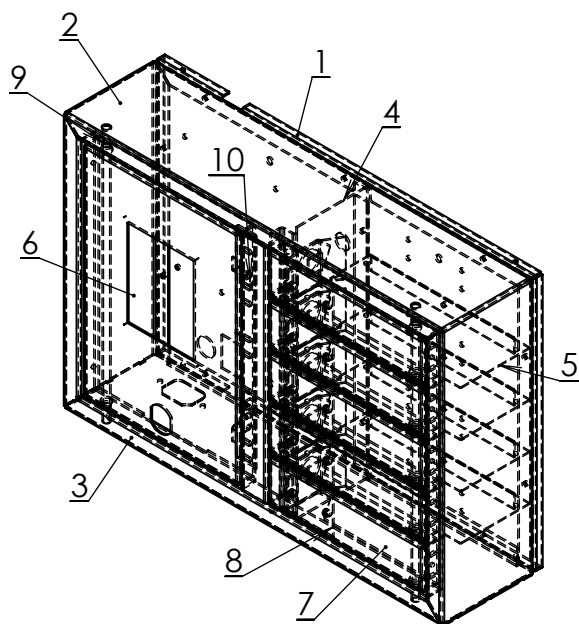
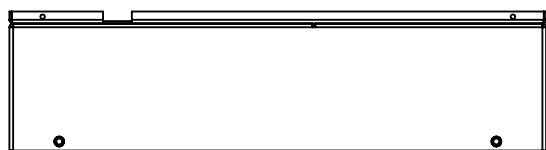

N:\HB Group\Skřínka na klíče\Základní modul 5 skřínek\Vykresy

POZ.	NÁZEV	MATERIÁL	POLOTOVAR	MN.
1	Zadní díl	11331.21	P 1,5x355x250	1
2	Horní díl	11331.21	P 1,5x827,5x122,5	1
3	Spodní díl	11331.21	P 1,5x355x122,5	1
4	Příčka	11331.21	P 1,5x236x158	1
5	Dno	11331.21	P 1,2x162x94,6	4
6	Velká dvířka	11331.21	P 1,5x169x228,2	1
7	Malá dvířka	11331.21	P 1,5x181x98	5
8	Plech k madlu	17240 ČSN 420074	P 1,5x92,1x34	5
9	Trubka	1.4301	Trubka 6x1	2
10	Dřáček	17240 ČSN 420074	P 1,2x10x27,9	2
11	Madlo	Al (Chrom)		5
12	Pružina	Nerez		5
13	Kluzné ložisko	Polyamid 6.6		12
14	Šroub přivař. M4x25	Nerez A2		4
15	Šroub M4x8	Nerez A2		10
16	Nýt 3,2x10	Al		18
17	Zaslepovací zátky PGM-6	Polyamid 6.6		2

MATERIÁL	INDEX	ZMĚNA	DATUM	PODPIS
POLOTOVAR				
TOLEROVÁNÍ ISO 8015 ANO				
PŘESNOST ISO 2768 m K				
PROMÍTÁNÍ	K. J.	KS	MĚŘÍTKO	1:5
VYPRACOVAL Tomáš Valenta	SCHVÁLIL "	HMOTNOST 4896.51 g	SEST.	KUSOVNÍK
KONTROLOVAL	DATUM 22.09.2021	ST. V.		PLOCHA
NÁZEV				
Základní modul 5 skříněk				
ČÍSLO VÝKRESU			ZAKÁZKA	
LIST 1 Z 1 LISTŮ				

